

Pumpenträger Zubehör



DREHELASTISCHE KUPPLUNGEN

Eigenschaften
Typenschlüssel
Abmessungen



BOGENZAHN KUPPLUNGEN

Eigenschaften
Typenschlüssel
Abmessungen



PUMPENTRÄGERFÜSSE

Leichte Baureihe
Schwere Baureihe

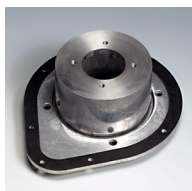

PUMPENTRÄGERPLATTE

Pumpenträgerplatte
Dichtung für Pumpenträgerplatte



DÄMPFUNGSSCHIENEN

Dämpfungsschienen für Motoren
Dämpfungsschienen für Pumpenträgerfüße



DÄMPFUNGSRINGE

Verwendung
Abmessungen



TANKSET



Drehelastische Kupplungen

EIGENSCHAFTEN

- drehelastisch und schwingungsdämpfend durch Elastomer-Zahnkranz mit 98 Shore A (Polyurethan)(Standard)
- Elastomer wird nur auf Druck belastet
- axial steckbar
- durchschlagsicher durch formschlüssige Kraftübertragung
- wartungsfrei
- Ausgleich von Axial-, Radial- und Winkelverlagerungen
- Lieferbar in Aluminium (Al), Grauguss (GG/GGG) oder Stahl (St)
- Temperaturbereich:
-30 °C bis +90 °C im Dauereinsatz,
kurzzeitig von -40 °C bis +120 °C

TYPENSCHLÜSSEL

(gleichzeitig Bestellbeispiel)

Kupplung 24/28 – 28 / 22,2 F ALU

Kupplungsgröße _____

Ausführung Motornabe _____

28 = 28H7 zylindrische Bohrung mit Passfeder nach DIN 6885

Ausführung Pumpennabe _____

22,2F = 22,2 Code F Zollbohrung

B17...TN2A = Kegelbohrungen

SAE ... = Profilbohrungen / Keilwellen

Sonderausführung _____

... = Kupplung in Grauguss oder Stahl (keine Angabe erforderlich)

ALU = Kupplung aus Aluminium

ATEX = mit ATEX-Zulassung

ABMESSUNGEN

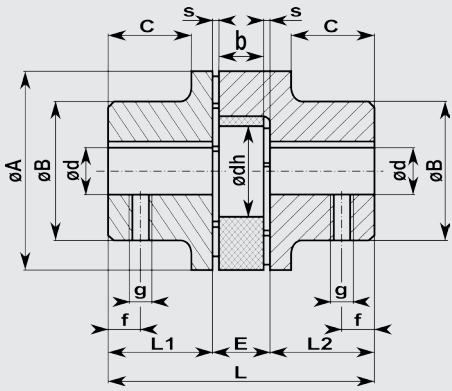

Nabenkombination A/A
z.B. Kupplung 28 – 28/20

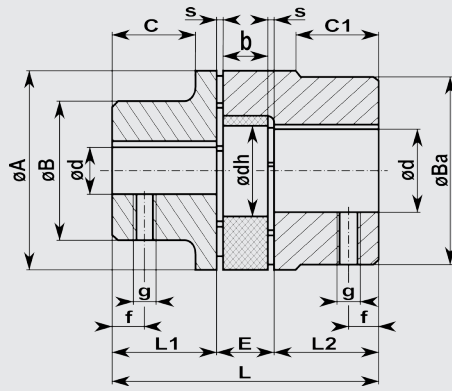

Nabenkombination A/B
z.B. Kupplung 28/38 – 28/35

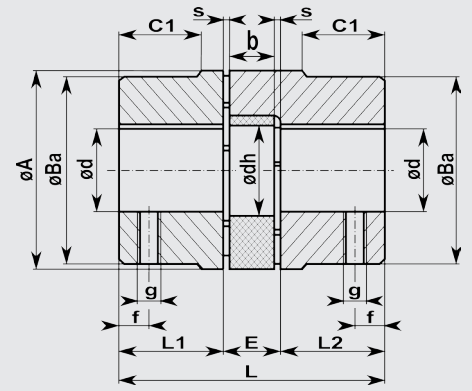

Nabenkombination B/B
z.B. Kupplung 28/38 – 38/38

Kupplungs-naben aus Aluminium

Bestellbeispiel: Kupplung 19/24-24/14 ALU

Type	max. kW bei 1000 u/min	max. kW bei 1500 u/min	Bohrungen						Abmessungen [mm]													Gewicht [kg]
			A-Nabe			B-Nabe			A	B	Ba	L	L1+L2	E	s	b	C	C1	dh	g	f	
			Vorbohrung	Fertigbohrung $\varnothing d$	Fertigbohrung $\varnothing d$	Vorbohrung	Fertigbohrung $\varnothing d$	Fertigbohrung $\varnothing d$														
19/24	1,1	1,5	5	6	19	18	19	24	40	32	39	66	25	16	2	12	20	21	18	M5	10	0,13
24/28	2,2	4	7	8	24	15	16	32	55	40	53	78	30	18	2	14	24	26	27	M5	10	0,26
28/38	5,5	7,5	8	10	28	25	28	38	65	48	63	90	35	20	3	15	28	29	30	M6	15	0,46
38/45	11	15	13	14	38	35	38	45	80	66	79	114	45	24	3	18	37	39	38	M8	15	0,9
42/55	22	30	13	19	42	40	42	55	95	75	94	126	50	26	3	20	40	41	46	M8	20	1,39
48/60	30	45	18	19	48	46	48	60	105	85	104	140	56	28	4	21	45	46	51	M8	20	1,86

Kupplungs-naben aus Stahl / Grauguss

Bestellbeispiel: Kupplung 24/28-20/24

Type	max. kW bei 1000 u/min	max. kW bei 1500 u/min	Bohrungen						Abmessungen [mm]													Gewicht [kg]
			A-Nabe			B-Nabe			A	B	Ba	L	L1+L2	E	s	b	C	C1	dh	g	f	
			Vorbohrung	Fertigbohrung $\varnothing d$	Fertigbohrung $\varnothing d$	Vorbohrung	Fertigbohrung $\varnothing d$	Fertigbohrung $\varnothing d$														
19/24	1,1	1,5	–	6	19	–	12	24	40	32	39	66	25	16	2	12	20	21	18	M5	10	0,35
24/28	2,2	4	–	10	24	–	14	32	55	40	52	78	30	18	2	14	24	26	27	M5	10	1
28/38	5,5	7,5	–	12	28	22	24	38	65	45	62	90	35	20	2,5	15	28	29	30	M6	15	1,6
38/45	11	15	–	14	38	30	38	45	80	66	77	114	45	24	3	18	37	37	38	M8	15	2,3
42/55	22	30	–	19	42	15	42	55	95	75	94	126	50	26	3	20	40	40	46	M8	20	3,6
48/60	30	45	–	19	48	15	48	60	105	85	102	140	56	28	3,5	21	45	45	51	M8	20	4,8
55/70	37	55	–	19	55	47	55	70	120	98	118	160	65	30	4	22	52	52	60	M10	20	7,4
65/75	55	90	–	22	65	57	65	75	135	115	132	185	75	35	4,5	26	61	59	68	M10	20	10,9
75/90	90	132	–	30	75	50	75	90	160	135	158	210	85	40	5	30	69	65	80	M10	25	17,7
90/100	250	315	29	40	90	79	90	100	200	160	180	245	100	45	5,5	34	81	81	100	M10	25	29,5
100/110	315	315	–	–	–	40	55	110	225	–	200	270	110	50	6	38	–	89	113	M12	30	43,5

ZOLLBOHRUNGEN

Bestell-Code	Ød mm	Ød Zoll	Nut	
			b+0,05	t2+0,2
9,5 TB	9,5	3/8	3,17	11,1
11,11 DNB	11,11	7/16	2,4	12,5
12,69 T	12,69	1/2	4,75	14,6
12,7 TA	12,7	1/2	3,17	14,3
13,45 DNC	13,45	17/32	3,17	14,9
14,29 DO	14,29	9/16	3,17	15,6
15,87 E	15,87	5/8	3,17	17,5
15,87 S	15,87	5/8	3,97	17,9
15,88 ES	15,88	5/8	4,0	17,7
15,85 DND	15,852	5/8	4,75	18,1
15,87 ED	15,87	5/8	4,75	18,1
17,47 DNH	17,465	11/16	4,75	19,6
19,02 AD	19,02	3/4	3,17	20,7
19,02 AS	19,02	3/4	4,78	21,3
19,05 A	19,05	3/4	4,78	21,3
22,2 FA	22,2	7/8	6,35	25,2
22,23 DNI	22,228	7/8	6,35	25,0
22,22 GS	22,22	7/8	4,78	24,4
22,22 G	22,22	7/8	4,75	24,7
22,22 GB	22,22	7/8	4,78	25,5
22,22 F	22,22	7/8	6,38	25,2
22,225 GD	22,225	7/8	4,76	24,7
23,8 GF	23,8	15/16	6,35	26,8
25,0 HB	25,0	63/64	6,35	28,7
25,38 BA	25,38	1	6,35	27,6
25,38 BS	25,38	1	6,37	28,3
25,4 H	25,4	1	4,78	27,8
25,4 HS	25,4	1	6,35	28,7
26,95 R	26,95	1 1/16	4,78	29,3
28,58 SA	28,575	1 1/8	6,35	31,7
28,58 SB	28,58	1 1/8	6,35	31,5
28,58 SD	28,58	1 1/8	7,93	32,1
31,7 JA	31,7	1 1/4	7,93	34,4
31,71 JC	31,71	1 1/4	7,93	35,3
31,75 JS	31,75	1 1/4	6,35	34,6
31,75 K	31,75	1 1/4	7,93	35,5
31,75 KS	31,75	1 1/4	7,93	36,6
31,76 DNK	31,755	1 1/4	7,93	35,3
34,93 MA	34,925	1 3/8	7,93	38,7
34,92 M	34,92	1 3/8	7,93	38,6
34,93 RH1	34,93	1 3/8	9,55	37,8
36,5 CB	36,5	1 7/16	9,55	40,9
38,07 CA	38,07	1 1/2	7,93	42,0
38,07 C	38,07	1 1/2	9,55	42,5
41,25 N	41,25	1 5/8	9,55	46,1
41,28 NB	41,275	1 5/8	9,55	45,8
44,42 LS	44,42	1 3/4	9,55	48,8
44,45 LA	44,45	1 3/4	11,0	48,1
44,45 L	44,45	1 3/4	11,11	49,4
47,63 LU	47,625	1 7/8	12,7	53,5
49,2 DA	49,2	1 15/16	12,7	55,0
50,77 DS	50,77	2	12,7	56,4
50,8 D	50,8	2	12,7	55,1
53,95 P	53,95	2 1/8	12,7	59,6
53,98 PA	53,975	2 1/8	12,7	60,0
57,1 U	57,1	2 1/4	12,73	62,9
60,33 UB	60,325	2 3/8	15,875	67,6
73,03 WA	73,025	2 7/8	19,05	81,7
85,73 WD	85,725	3 3/8	22,225	95,8
92,08 WF	92,075	3 5/8	22,225	101,9

PROFILBOHRUNGEN

Profil - Spline DIN 5480	Profil DIN 5482	Profil SAE
N 20 x 1,25 x 14 x 9 G	A 17 x 14	SAE 5/8" - 16/32 - Z9
N 25 x 1,25 x 18 x 9 G	A 22 x 19	SAE 3/4" - 16/32 - Z11
N 30 x 2 x 14 x 9 G	A 28 x 25	SAE 7/8" - 16/32 - Z13
N 35 x 2 x 16 x 9 G	A 30 x 27	SAE 1" - 16/32 - Z15
N 40 x 2 x 18 x 9 G	A 35 x 31	SAE 1-1/8" - 16/32 - Z17
N 45 x 2 x 21 x 9 G	A 40 x 36	SAE 1-1/4" - 12/24 - Z14
N 50 x 2 x 24 x 9 G	A 45 x 41	SAE 1-3/8" - 16/32 - Z21
N 55 x 2 x 24 x 9 G	A 48 x 44	SAE 1-1/2" - 12/24 - Z17
N 60 x 2 x 28 x 9 G	A 50 x 45	SAE 1-1/2" - 16/32 - Z23
N 70 x 3 x 22 x 9 G	A 58 x 53	SAE 1-3/4" - 16/32 - Z27
N 80 x 3 x 25 x 9 G	A 70 x 64	SAE 1-3/4" - 8/16 - Z13
N 90 x 3 x 28 x 9 G		SAE 2" - 8/16 - Z15
		SAE 2-1/4" - 8/16 - Z17

KEGELBOHRUNGEN

Bestell-code	Konus 1:8			
	Ød	b	t2	l
TN1	9,75	2,40	10,7	17,0
TN1C	11,60	3,00	12,9	16,5
TN1E	13,00	2,40	13,8	21,0
TN1D	14,00	3,00	15,5	17,5
TN1B	14,30	3,20	15,7	19,5
TN2	17,20	3,20	18,3	24,0
TN2A	17,20	4,00	18,9	24,0
TN2B	17,20	3,00	18,3	24,0
TN3	22,00	4,00	23,4	28,0
TN4	25,46	4,78	27,8	36,0
TN4B	25,46	5,00	28,2	36,0
TN4A	27,00	4,78	28,8	32,5
TN4G	28,45	6,00	29,3	38,5
TN5	33,17	6,38	35,4	44,0
TN5A	33,17	7,00	35,4	44,0

Bestell-code	Konus 1:5			
	Ød	b	t2	l
A10	9,85	2	10,9	11,5
B17	16,85	3	18,9	18,5
C20	19,85	4	22,0	21,5
Cs22	21,95	3	23,8	21,5
D25	24,85	5	27,9	26,5
E30	29,85	6	32,5	31,5
F35	34,85	6	37,5	36,5
G40	39,85	6	45,5	41,5

 = Vorzugsreihe

Bogenzahn Kupplungen



EIGENSCHAFTEN

- flexible Wellenverbindung
- Ausgleich von Axial-, Radial- und Winkelverlagerungen
- Kupplungsnapen aus Stahl, Kupplungshülse aus Polyamid
- querkraftfreie Drehmomentübertragung durch doppelkardanische Bauweise
- Temperaturbereich: -25 °C bis +80 °C im Dauereinsatz

TYPENSCHLÜSSEL

(gleichzeitig Bestellbeispiel)

Kupplung B 24 24H7 / 20H7

Bogenzahnkupplung _____

Kupplungsgröße _____

Ausführung Motornabe _____

24H7 = zylindrische Bohrung mit Passfeder nach DIN 6885

Ausführung Pumpennabe _____

20H7 = zylindrische Bohrung mit Passfeder nach DIN 6885

22,2F = 22,2 Code F Zollbohrung*

B17/TN2A = Kegelbohrung*

* siehe Tabellen unter Drehelastische Kupplungen

ABMESSUNGEN

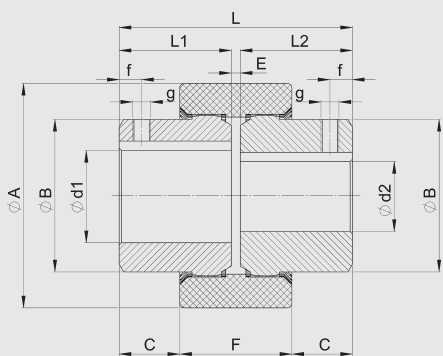

Type	max. kw bei 1000 U/min	max. kw bei 1500 U/min	Vorbohrung	Fertigbohrungen d [mm]		Abmessungen [mm]										Gewicht [kg]
				min.	max.	A	B	L	L1 + L2	E	C	F	g	f		
B 14	0,25	0,37	5	6	14	40	25	50	23	4	6,50	37	M5	6	0,175	
B 19	0,55	0,75	8	9	19	48	30	54	25	4	7,00	37	M5	6	0,320	
B 24	1,10	1,50	9	10	24	52	36	56	26	4	7,50	41	M5	6	0,316	
B 28	2,20	4,00	9	10	28	66	44	84	40	4	19,00	46	M8	10	0,739	
B 32	4,00	5,50	11	12	32	76	50	84	40	4	18,00	48	M8	10	0,950	
B 38	5,50	7,50	12	14	38	83	58	84	40	4	18,00	48	M8	10	1,220	
B 42	11,00	15,00	16	20	42	92	65	88	42	4	19,00	50	M8	10	1,490	
B 48	15,00	22,00	16	20	48	100	68	104	50	4	27,00	50	M8	10	1,810	
B 55	22,00	30,00	-	25	55	125	83	124	60	4	30,00	65	M10	20	3,450	
B 65	37,00	55,00	0/30	10/32	65	140	96	144	70	4	36,00	72	M10	20	5,180	
B 80	75,00	110,00	-	30	80	175	124	186	90	6	46,50	93	M10	20	11,500	
B 100	132,00	200,00	35	40	100	210	152	228	110	8	63,00	102	M12	30	20,500	

Pumpenträgerfüße für PT, PTK, PTS

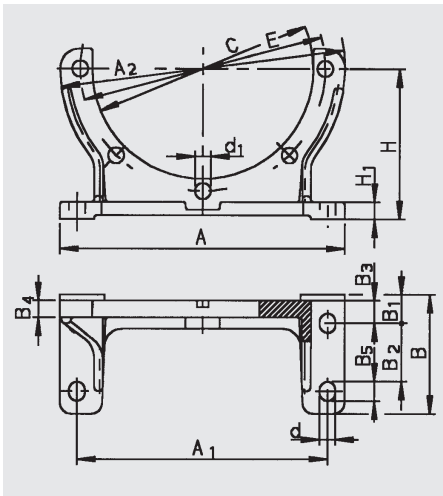

LEICHTE BAUREIHE NACH VDMA 24561

Baugröße	Material-nr.	A	A1	A2	B	B1	B2	B3	B4	B5	H	H1	d	C	E	d1
PF-160/3	3130712	160	140	–	80	15	50	7	12	–	100	10	9	110	130	9
PF-200/3	953938	210	180	200	93	14	60	3	8	23	112	12	11	146	165	11
PF-250/3 für PT, PTS	3326868	250	220	–	110	20	60	21	19	–	132	15	14	190	215	14
PF-250/3 für PTK*	3290117	250	220	–	110	20	60	21	19	–	132	15	14	190	215	14
PF-300/3	953710	290	260	300	120	19	80	19	15	32	160	15	14	240	265	14

* zusätzliche Senkbohrung zur Verwendung von Senkschrauben

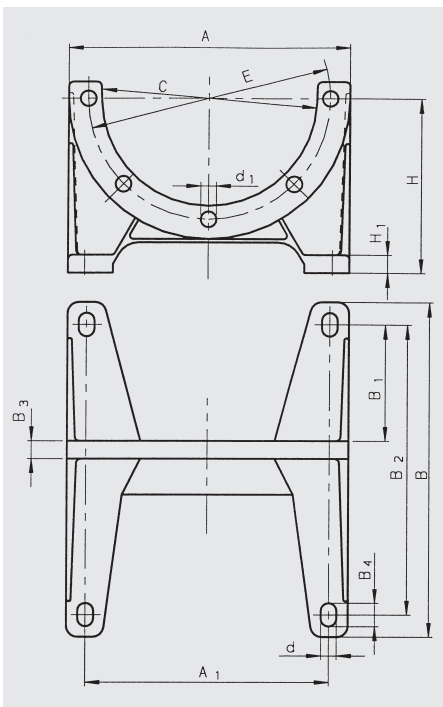

SCHWERE BAUREIHE NACH VDMA 24561

Baugröße	Material-nr.	A	A1	B	B1	B2	B3	B4	H	H1	d	C	E	d1
PF-350/3*	953942	350	300	305	70	265	18	22	180	18	18	265	300	18
PF-250/4	3045399	250	215	260	60	185	15	24	155	15	14	190,3	215	14
PF-300/4	3043132	300	265	270	75	225	18	24	185	18	14	234,5	265	14
PF-350/4	3045259	350	300	305	90	265	18	30	235	18	18	260	300	18
PF-400/4	3044298	400	350	350	80	300	20	30	260	20	18	302	350	18
PF-450/4	3044299	450	400	385	110	335	22	30	295	20	18	352	400	18
PF-550/4	3030682	550	500	465	140	415	25	30	350	25	18	452	500	18
PF-660/4	3044300	660	600	555	165	495	30	40	380	30	22	552	600	22

* PF-350/3 gehört zur leichten Baureihe, Maße nach nebenstehender Zeichnung

Pumpenträgerplatte für Pumpenträger Type PT, PTK, PTS



EIGENSCHAFTEN

- ermöglicht Montage und Demontage der kompletten Motor-Pumpen-Kombination außerhalb des Behälters
- einfachere Wartung und Reinigung
- Pumpenträgerplatte aus Aluminium, Dichtung aus NBR-Gummi (mineralölbeständig)

Pumpenträgerplatte

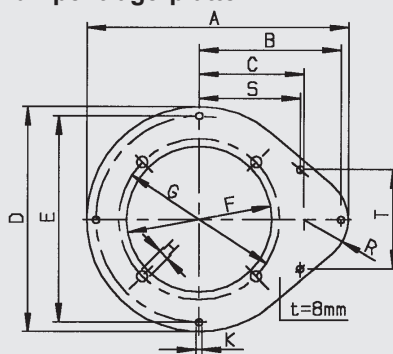

Ölbehälterdruchbruch

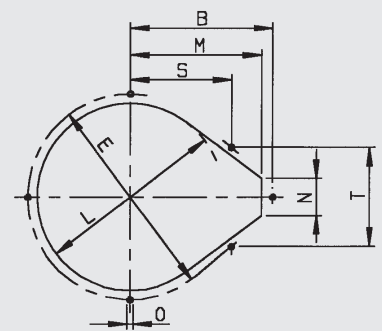

Bau- größe	Material- nr.	A	B	C	D	E	F	G	H	K	R	L	M	N	O	S	T
PP 200	273931	325	190	140	250	225	146	165	11	9,5	60	200	175	50	M8	84	168
PP 250	272058	350	190	140	300	275	194	215	14	9,5	60	250	175	50	M8	135	134
PP 300	272059	423	225	150	350	330	246	265	14	14,5	98	300	200	100	M12	160	190
PP 350	637939	475	225	160	410	380	262	300	18	14	110	350	200	136	M12	112	307,5

Dichtung für Pumpenträgerplatte

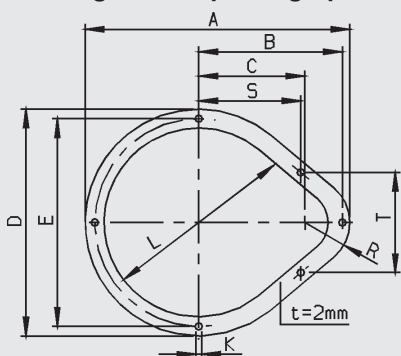

Bau- größe	Material- nr.	A	B	C	D	E	K	R	L	S	T
PPD 200	952788	325	190	140	250	225	10	60	200	84	168
PPD 250	952789	350	190	140	300	275	10	60	250	135	134
PPD 300	952812	420	225	150	360	330	15	90	300	160	190
PPD 350	3159093	475	225	160	410	380	20	110	350	112	307,5

Dämpfungsschienen für Elektromotoren Bauform IMB35



EIGENSCHAFTEN

- horizontale Montage am Boden (keine Überkopfmontage)
- fertig bearbeitet für Motoren IMB 35
- Schallreduzierung durch Entkopplung
- mineralölbeständig durch NBR-Gummimischung, 60±5 Shore A
- auf Anfrage auch Sonderlängen und Sonderausführungen möglich

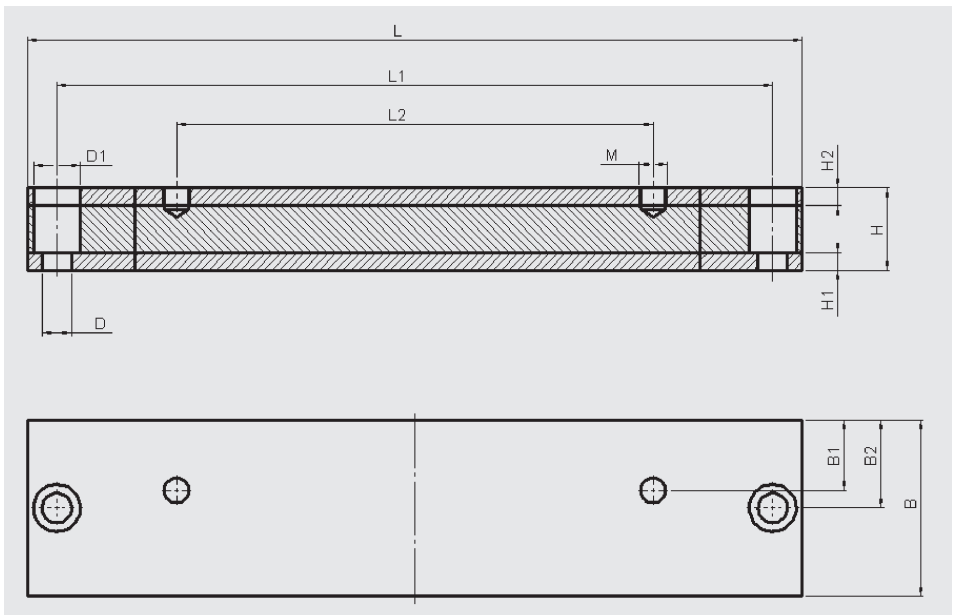

Dämpfungs-Schiene	Für Typ	Mat.-Nr.	L	L1	L2	H	H1	H2	B	B1	B2	D	D1	M
MDS 080	80	3134999	176	146	100	40	8	12	50	22	25	14	20	M8
MDS 090S	90S	721987	196	156	100	40	8	12	50	22	25	14	20	M8
MDS 090L	90L	721988	240	205	125	40	8	12	50	24	25	14	20	M8
MDS 100L	100L	721989	240	205	140	40	8	12	50	24	25	14	20	M10
MDS 112M	112M	3065818	240	205	140	40	8	12	50	20	25	14	20	M10
MDS 132S	132S	721990	285	245	140	45	8	12	50	20	25	14	20	M10
MDS 132M	132M	721991	285	245	178	45	8	12	50	20	25	14	20	M10
MDS 160M	160M	721992	340	300	210	60	15	15	70	28	35	18	26	M12
MDS 160L	160L	3128252	416	370	254	60	15	15	70	28	35	18	26	M12
MDS 180M	180M	3234395	416	370	241	60	15	15	70	35	35	18	26	M12
MDS 180L	180L	721995	446	400	279	60	15	15	70	35	35	18	26	M12
MDS 200L	200L	724279	496	430	305	60	15	15	70	35	35	22	32	M16
MDS 225S	225S	3042916	496	430	286	60	15	15	70	35	35	22	32	M16
MDS 225M	225M	723832	496	445	311	60	15	15	70	35	35	22	32	M16
MDS 250M	250M	722801	496	445	349	60	15	15	100	50	50	25	40	M20
MDS 280S	280S	3042928	580	530	368	60	15	15	100	50	50	25	40	M20
MDS 280M	280M	3042929	580	530	419	60	15	15	100	50	50	25	40	M20
MDS 315S	315S	3026755	660	610	406	70	15	15	150	60	75	25	40	M24
MDS 315M	315M	3026452	660	610	457	70	15	15	150	60	75	25	40	M24
MDS 315L	315L	3065559	720	670	508	70	15	15	150	60	75	25	40	M24

Dämpfungsschienen für Pumpenträgerfüße



EIGENSCHAFTEN

- horizontale Montage am Boden (keine Überkopfmontage)
- fertig bearbeitet für Pumpenträgerfüße
- Schallreduzierung durch Entkopplung
- mineralölbeständig durch NBR-Gummimischung, 60±5 Shore A
- auf Anfrage auch Sonderlängen und Sonderausführungen möglich

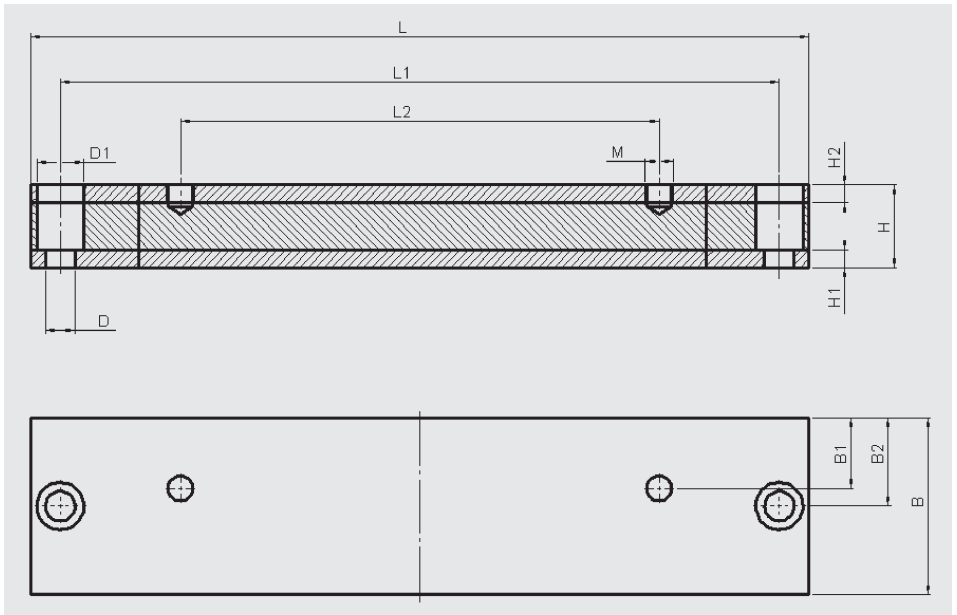

Dämpfungs-Schiene *	Für Typ	Mat.-Nr.	L	L1	L2	H	H1	H2	B	B1	B2	D	D1	M
FDS 160/3	PF160/3	3156788	166	120	50	40	8	12	50	19	25	14	20	M8
FDS 200/3	PF200/3	721983	190	150	60	40	8	12	50	21	25	14	20	M10
FDS 250/3	PF250/3	721984	225	185	60	40	8	12	50	21	25	14	20	M12
FDS 300/3	PF300/3	721985	285	245	80	45	8	12	50	21	25	14	20	M12
FDS 350/3	PF350/3	721986	380	340	265	60	8	12	70	29	35	18	26	M16
FDS 300/4	PF300/4	3169191	350	300	225	40	8	12	50	25	20	14	20	M12
FDS 350/4	PF350/4	3169192	375	340	265	60	15	15	70	29	35	18	26	M16
FDS 400/4	PF400/4	3044302	420	385	300	60	15	15	70	30	35	18	26	M16
FDS 450/4	PF450/4	3044304	455	420	335	60	15	15	70	30	35	18	26	M16
FDS 550/4	PF550/4	3044305	535	500	415	60	15	15	70	30	35	18	26	M16
FDS 660/4	PF660/4	3044306	660	610	495	60	15	15	70	30	35	22	32	M20

* FDS .../3 für Pumpenträgerfüße der leichten Baureihe
FDS .../4 für Pumpenträgerfüße der schweren Baureihe

Dämpfungsringe



VERWENDUNG

- Für vertikale und horizontale Montage
- Kostengünstige Schallreduzierung durch Entkoppelung
- Mineralölbeständigkeit durch NBR-Gummimischung
- Anvulkanisierte Dichtlippe, keine zusätzliche Dichtung erforderlich
- Ausführung DFR...-VS mit Senkbohrungen zur Vereinfachung der IM V1 Montage

Standardausführung

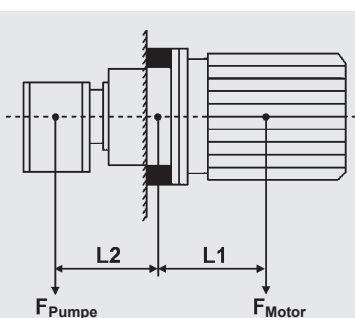
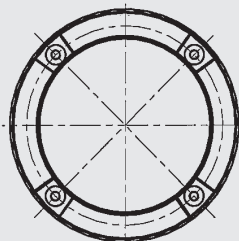
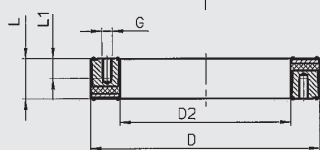
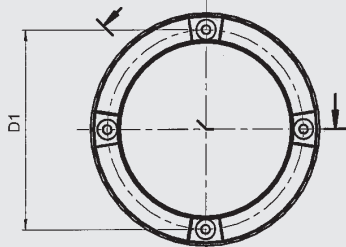

ABMESSUNGEN

Dämpfungsring Type	IEC- Motor Baugröße	Mat.-Nr	Abmessungen [mm]							
			D	D1	D2	G	L1	L	d	d ₁
DFR-V1/B5 200	80, 90S / 90L	3026885	200	165	146	4xM10	18	40	-	-
DFR-V1/B5 250	100L / 112 M	3026886	250	215	191	4xM12	22	45	-	-
DFR-V1/B5 300	132S / 132 M	3026887	300	265	235	4xM12	22	50	-	-
DFR-V1/B5 350	160M / 160L 180M / 180 L	3210971	350	300	261	4xM16	28	60	-	-
DFR-V1/B5 400	200L	3210987	400	350	301	4xM16	29	50	-	-
DFR-V1/B5 450	225S / 225M	1151180	450	400	352	8xM16	32	60	-	-
DFR-V1/B5 550	250M 280S / 280M	1151181	550	500	452	8xM16	32	60	-	-
DFR-V1/B5 660	315S / 315M	3041666	660	600	552	8xM20	33	65	-	-
DFR-V1/B5-350-VS	160M / 160L 180M / 180L	3870296	350	300	261	4xM16	22	60	4 x 18	4 x 26
DFR-V1/B5-400-VS	200L	3870297	400	350	301	4xM16	29	50	4 x 18	4 x 26
DFR-V1/B5-450-VS	225S / 225M	3870298	450	400	352	8xM16	32	60	4 x 18	4 x 26

Zulässige radiale Gewichts- und Biegebelastung unter Berücksichtigung einer Betriebstemperatur von +60 °C:

Maximal zulässige Kraft:

$$F_{\text{Pumpe}} + F_{\text{Motor}} \leq F_{\text{zul.}}$$

Maximal zulässiges Biegemoment:

$$F_{\text{Motor}} \times L1 - F_{\text{Pumpe}} \times L2 \leq Mb_{\text{zul.}}$$

DFR- Type	200	250	300	350	400	450	550	660
F _{zul.} [N]	385	755	1520	3780	5040	6800	13390	24720
Mb _{zul.} [Nm]	32	68	184	770	1135	1650	4530	9270

VS-Ausführung

bis Gr. 400

ab Gr. 450

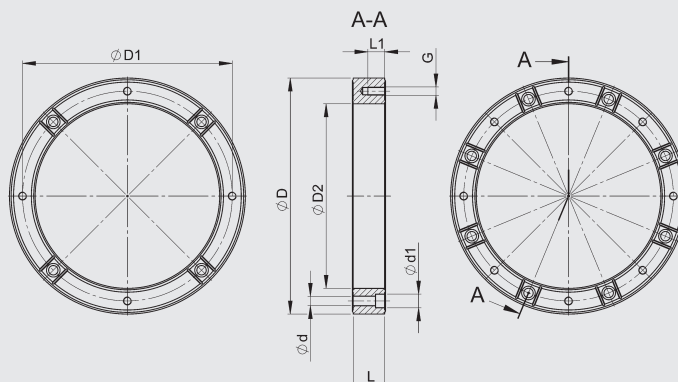

Hinweis: Ab Gr. 450 erhöht sich die Anzahl auf je 8 Bohrungen.

Tankset



BESTANDTEILE:

- Tank (Alu)
- Füße (Alu)
- Deckeldichtung
- Deckel (St schwarz grundiert)
- Flüssigkeitsstandanzeige FSA
- Rücklaufilter RF
- Belüftungsfilter BFP
- Schraubenset

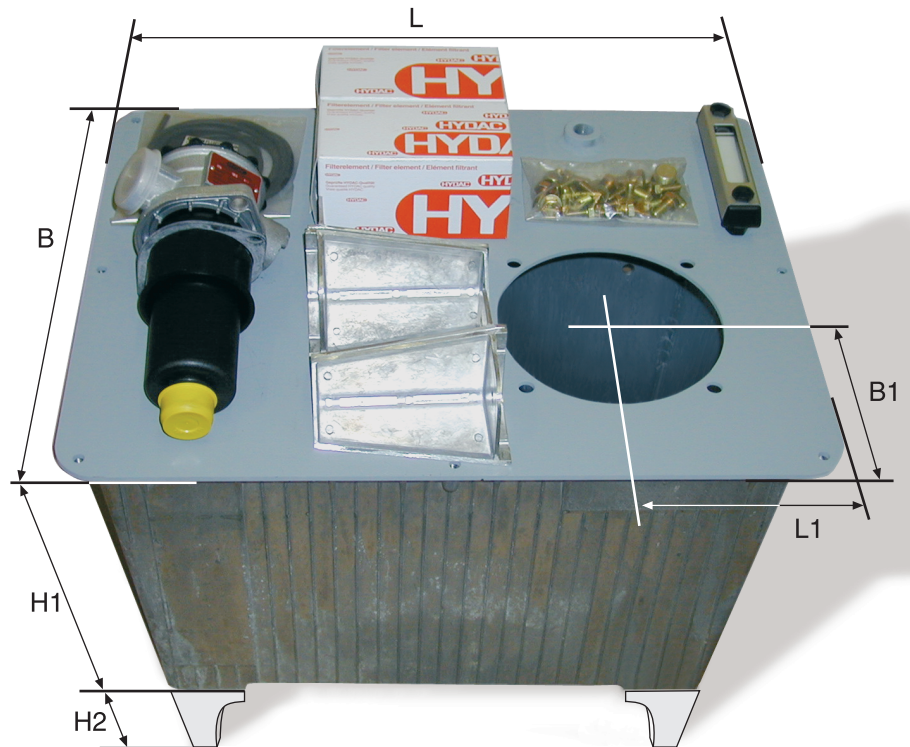

Typ	Tankgröße LxBxH1/H2	Koordinaten L1/B1	Materialnummer	Nutzvol. (l)	Flüssigkeitsstandanzeige	Rücklaufilter mit Filterpatrone 10µm	Belüftungsfilter
HYNG 6,5-140	260x220x170/10	85/85	3102944	6	FSA 076	RF 30	BFP3G10W3.0
HYNG 12-140	310x240x215/75	81/86	3104404	10	FSA 076	RF 30	BFP3G10W3.0
HYNG 12-160	310x240x215/75	96/96	3102945	10	FSA 076	RF 30	BFP3G10W3.0
HYNG 20-160	366x288x245/75	99/100	3102946	17	FSA 076	RFM 75	BFP3G10W3.0
HYNG 20-200	366x288x245/75	119/120	3104405	17	FSA 076	RFM 75	BFP3G10W3.0
HYNG 30-200	490x340x275/150	125/120	3104406	27	FSA 076	RFM 165	BFP3G10W3.0
HYNG 30-250	490x340x275/150	150/145	3102947	27	FSA 076	RFM 165	BFP3G10W3.0
HYNG 44-200	515x415x305x150	170/170	3104407	40	FSA 127	RFM 165	BFP3G10W3.0
HYNG 44-250	515x415x305x150	170/170	3103018	40	FSA 127	RFM 165	BFP3G10W3.0
HYNG 70-250	605x465x355/150	170/170	3103019	63	FSA 127	RFM 165	BFP3G10W3.0
HYNG 70-300	605x465x355/150	170/170	3104428	63	FSA 127	RFM 165	BFP3G10W3.0
HYNG 130-xxx	760x600x396/150	x/x	-	123	FSA 127	RFM 185	BFP3G10W3.0

ANMERKUNG

Die Angaben in diesem Prospekt beziehen sich auf die beschriebenen Betriebsbedingungen und Einsatzfälle.

Bei abweichenden Einsatzfällen und/oder Betriebsbedingungen wenden Sie sich bitte an die entsprechende Fachabteilung.

Technische Änderungen sind vorbehalten.

HYDAC Accessories GmbH

Hirschbachstr. 2
66280 Sulzbach/Saar
 Tel.: +49 (0)6897 - 509-01
 Fax: +49 (0)6897 - 509-1009
 Internet: www.hydac.com
 E-Mail: info@hydac.com

